



## Características

### Campana decorativa de aspiración perimetral

- Mandos digitales Touch Control con display blanco
- 4 lámparas LED
- Tres velocidades + intensiva
- Indicador digital de velocidad seleccionada
- Programador del tiempo de aspiración
- Filtros metálicos interiores
- Sistema de aspiración perimetral "Contour"
- Panel abatible de acero inoxidable con material fonoabsorbente
- Indicador luminoso de saturación de filtros
- Estructura superior de cristal reforzado
- Motor blindado de doble turbina
- Válvula antirretorno
- Posibilidad de funcionamiento en recirculación
- Voltaje: 110V - 50/60Hz

Color	Ancho	Referencia	EAN 13
• Cuerpo	110	40483182	8421152153703
• Estructura		40483183	8421152153710

## Dibujo técnico

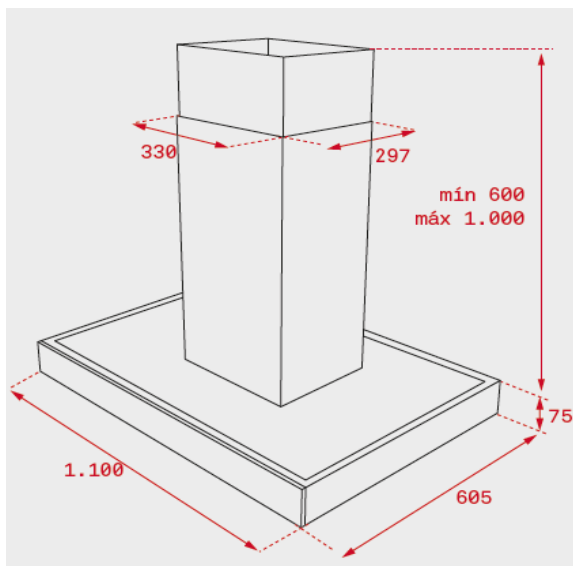

## Datos técnicos

• Eficiencia energética	A
• Flujo de aire (Qmin) m3/h (*)	331
• Flujo de aire (Qmax) m3/h (*)	629
• Flujo de aire (Qboost) m3/h (*)	782
• Potencia sonora (LwA) velocidad Min dBA (*)	54
• Potencia sonora (LwA) velocidad Max dBA (*)	66
• Potencia sonora (LwA) velocidad Boost dBA (*)	69