

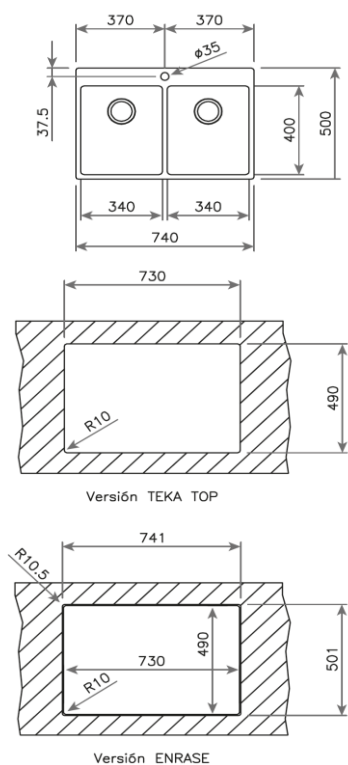

## Características

- Doble posibilidad de instalación: encastre (top) o enrasar
- Fregadero de dos cubetas
- Acero inoxidable 18/10
- Radio de cubetas R15 para facilitar la limpieza
- Válvula canasta 3½"
- Chapa de gran espesor
- Profundidad de las cubetas 200 mm
- Mueble de 80 cm

## Dibujo técnico



## Color

## Referencia

## EAN 13

- | Color                   | Referencia | EAN 13        |
|-------------------------|------------|---------------|
| • Inox (orificio grifo) | 11138015   | 8421152146989 |

## Datos técnicos

- |                        |          |          |
|------------------------|----------|----------|
| • Triturador           | Opcional | 40197020 |
| • Tabla de corte bambú | -        | -        |
| • Colador              | Opcional | 40199072 |
| • Set de cocción       | -        | -        |
| • Dispensador jabón    | -        | -        |