



### Características

- Mandos electrónicos retroiluminados
- 2 lámparas LED
- Tres velocidades + intensiva
- Indicador digital de velocidad seleccionada
- Programador del tiempo de aspiración
- Filtro metálico decorativo inox
- Motor blindado de doble turbina
- Válvula antirretorno
- Posibilidad de funcionamiento en recirculación (Kit incluido)

Color	Ancho	Referencia	EAN 13
• Cristal	70	40485357	8421152131183
• Cristal	90	40485358	8421152131190

### Dibujo técnico

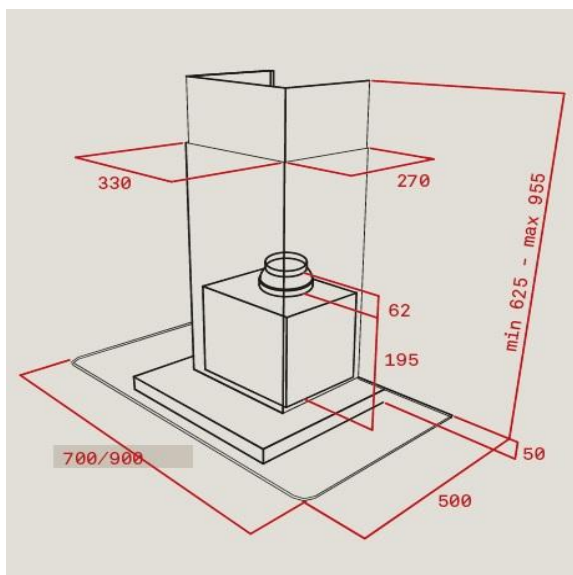

Datos técnicos	785	985
• Eficiencia energética	A	A
• Flujo de aire (Qmin) m3/h	315	315
• Flujo de aire (Qmax) m3/h	631	631
• Flujo de aire (Qboost) m3/h	807	807
• Potencia sonora (LwA) velocidad Min dBA	56	56
• Potencia sonora (LwA) velocidad Max dBA	68	68
• Potencia sonora (LwA) velocidad Boost dBA	72	72